



**SISTEMAS ACÚSTICOS  
DE ADVERTENCIA  
RANGO DE PRODUCTO**

**TERCERA  
EDICIÓN**



HELLA, Inc.

[www.myhellalights.com](http://www.myhellalights.com)

# SISTEMAS ACÚSTICOS DE ADVERTENCIA HELLA

Tercera Edición



## Estimados socios y clientes:

En esta tercera edición, HELLA presenta su oferta completa de Sistemas Acústicos de Advertencia. Para HELLA la seguridad es primordial, seguramente sus clientes notarán que nuestras señales de advertencia, utilizan lo más moderno de la tecnología acústica. Integrar seguridad, fiabilidad y mano de obra de precisión es una tradición que HELLA continúa haciendo desde hace más de 100 años.

Asimismo encontrará en los empaques, el holograma de HELLA como protección contra la piratería. El nuevo sello holográfico da a los talleres, distribuidores y a sus clientes, la garantía de utilizar piezas originales HELLA.



Cumplimiento con los Estándares de Calidad Mundial



CCC

64 números de parte disponibles

Para más detalles y otras aplicaciones, por favor consulte nuestra página web.

[www.myhellalights.com](http://www.myhellalights.com)

## 1. GRUPO HELLA 4

## 2. SISTEMAS ACÚSTICOS DE ADVERTENCIA 6

2 Introducción 7

2.1 Sumario de productos 10

2.2 Bocinas 12

2.3 Cornetas 16

2.4 Trompetas de aire comprimido 20

2.5 Alarmas de reversa 24

2.6 Exhibidor de bocinas 27

2.7 Cruce de referencias 28

2.8 Instrucciones de instalación 29

2.9 Accesorios 30

## 3. SERVICIOS DIGITALES 32

3.1 Servicios Digitales 32

3.2 Aplicaciones para teléfonos celulares 33

3.3 HELLA TECH WORLD 34

### NOTA:

Toda la información que en este catálogo se proporciona sólo para uso de referencia y está sujeto a cambios sin previo aviso. HELLA no es responsable del uso final de los productos, y se debe tener cuidado para asegurar que los productos son adecuados para la aplicación.

**Descargue este catálogo de manera digital desde el siguiente vínculo en Internet:**

<http://www.hella.com/hella-csa/es/Catalogos-y-Folletos-1177.html>





# GRUPO HELLA

HELLA KGaA Hueck & Co. es una empresa global, independiente, de propiedad familiar, con más de 34,000 empleados ubicados en 125 oficinas en más de 35 países. HELLA desarrolla y fabrica componentes de iluminación y electrónicos, así como sistemas para la industria automotriz.

La compañía tiene una de las mayores redes de negocios del mundo de auto partes, herramientas de diagnóstico, accesorios y servicios. El Grupo HELLA es una de las 40 mejores empresas en el suministro de componentes automotrices en el mundo.

Como empresa líder en la industria del automóvil a nivel mundial, HELLA es reconocida por reflejar ideas y desarrollos innovadores, siempre con la voluntad para enfrentar desafíos con visión al futuro. Por ello, más de 6,000 ingenieros y técnicos trabajan en departamento de investigación y desarrollo del Grupo HELLA.

Como líderes en diversos campos de la tecnología, HELLA está cada vez más involucrada en los segmentos de negocio que no necesariamente están vinculados directamente a su actividad principal de la industria automotriz, como la iluminación para hogares, alumbrado público y soluciones para aeropuertos, entre otras actividades.

HELLA, Inc. es una subsidiaria independiente, que combina las ventajas de su infraestructura mundial para el beneficio de los mercados locales. Además HELLA Inc. ofrece valor agregado con sólido conocimiento local, productos y servicios innovadores y aprovecha el apoyo de las organizaciones del mercado de auto partes en todo el mundo.

## LOCALIDADES

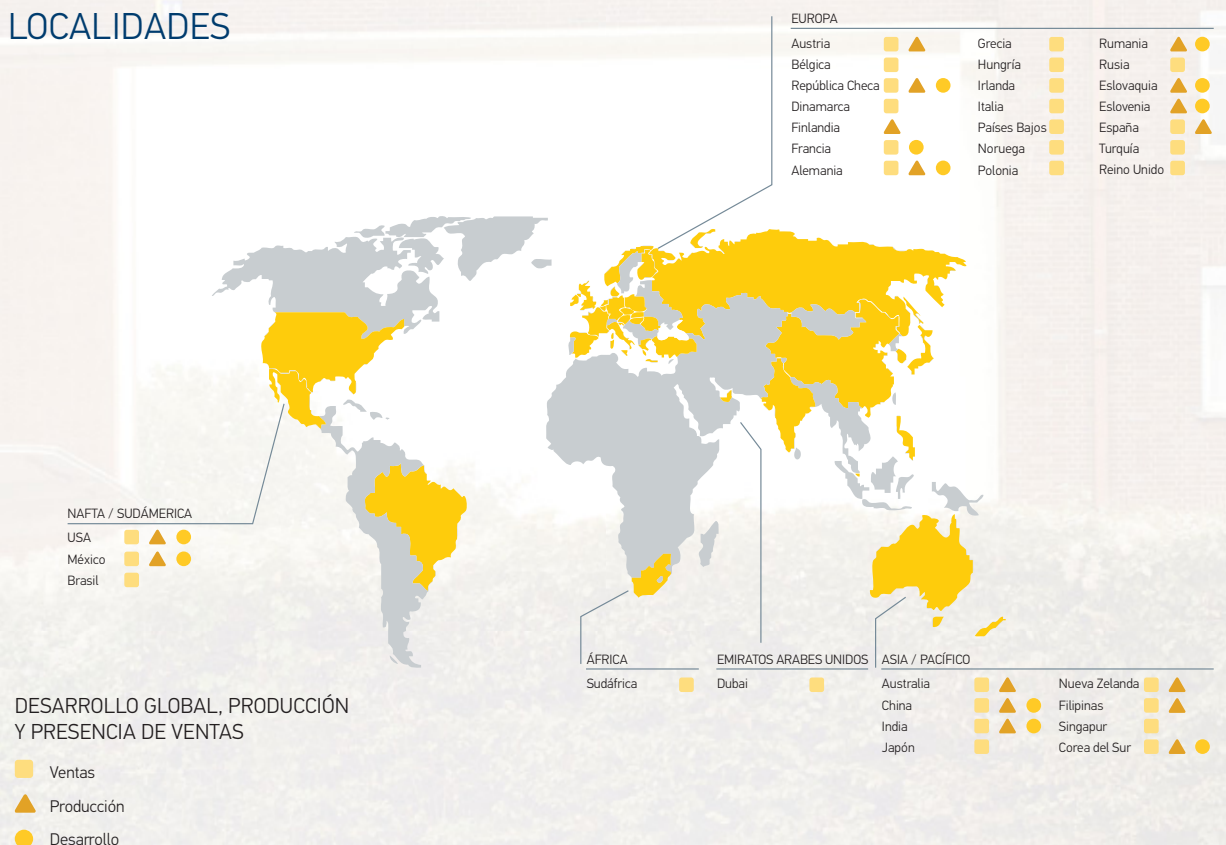



# SISTEMAS ACÚSTICOS DE ADVERTENCIA HELLA

Las bocinas, cornetas y trompetas HELLA están diseñadas y fabricadas con tecnología de precisión alemana. Trabajamos con las marcas de automóviles más importantes, lo mejor en la industria, por lo que podemos estar seguros de obtener el máximo provecho de ella.

La calidad HELLA no solamente se ve sino que se escucha, nuestra experiencia especializada en el desarrollo de bocinas y trompetas, cumplen con las estrictas exigencias ECE y de equipo original, tanto en aplicaciones para vehículos ligeros y comerciales, así como para aplicaciones fuera del camino.

HELLA India Automotive es la planta responsable de la producción de bocinas y trompetas de clase mundial de HELLA, se encuentran en Gurgaon (India); HELLA Automotive Electronics es recurso central de HELLA mundial, para el diseño y la producción de bocinas y trompetas, incluyendo algunos de nuestros productos más populares.

## Holograma de Autenticidad

En muchos casos, imitaciones de baja calidad, baratas, se venden en lugar de la pieza original. HELLA respondiendo a estos sucesos introduce en sus empaques de producto, un holograma de autenticidad como protección contra la piratería. El nuevo sello holográfico da a talleres, distribuidores y a sus clientes la garantía de utilizar exclusivamente piezas originales HELLA.



### NOTA:

Toda la información en este catálogo se proporciona sólo para uso de referencia y está sujeto a cambios sin previo aviso. HELLA no es responsable del uso final de los productos, y se debe tener cuidado para asegurar que los productos son adecuados para la aplicación.

### Explicación y usos

Los componentes clave de una corneta



### Componentes

- 1 Soporte
- 2 Terminales
- 3 Contactos
- 4 Electroimán
- 5 Empaque
- 6 Vástago corneta sencilla
- 7 Bisel
- 8 Amplificador de sonido



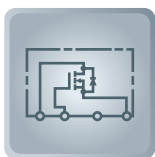

## Principio de funcionamiento

Las bocinas son alimentadas por la señal de corriente de la batería, que es transmitida comúnmente mediante un pulso de voltaje enviado desde el volante de la dirección; la señal de corriente es dirigida a un relevador, el cual envía en su totalidad la corriente de mando, evitando caídas de voltaje.

La bocina al ser alimentada por la corriente eléctrica, forma un campo magnético, el cual atrae un núcleo metálico (vástago) junto con un diafragma de acero. Esta atracción provoca vibraciones que son modificadas por resonancias que varían para obtener tonos ya sean graves o agudos.



## Tensión nominal

- 12 V: para automóviles, maquinaria agrícola y de construcción, etc.
- 24 V: para vehículos comerciales, autobuses, vehículos municipales, etc.

## Componentes

Los componentes clave de una bocina

- |               |                           |
|---------------|---------------------------|
| 1 Soporte     | 5 Vástago bocina sencilla |
| 2 Terminales  | 6 Empaque                 |
| 3 Contactos   | 7 Diafragma               |
| 4 Electroimán | 8 Bisel                   |



# Sistemas Acústicos de Advertencia

## Sumario de productos

Serie	 No. de Parte	 Frecuencia	 Nivel de Intensidad	 Voltaje	 Consumo de energía	 Diametro / Medidas	 Empaque Contenido					
S70M 	◇ 012588011	380 / 480 Hz	108 dB (A)	12 V	2 x 16 W	7 cm 7 x 9.5 cm	Caja - 2 Pzas.	■				
	◇ 012588061	480 Hz	108 dB (A)	12 V	1 x 16 W		Blíster - 1 Pza.	■				
S77 	◇ 011225802	350 / 420 Hz	111 dB (A)	12 V	2 x 42 W	7.7 cm 4.7 x 10.5 cm	Caja - 2 Pzas.	■	■	■		
	◇ 011225881	350 / 420 Hz	111 dB (A)	12 V	2 x 42 W		Caja - 2 Pzas.		■	Toyota		
	◇ 011225891	350 / 420 Hz	111 dB (A)	12 V	2 x 42 W		Caja - 2 Pzas.		■	Honda		
	◆ ◇ 011225101	420 Hz	111 dB (A)	12 V	1 x 42 W		Blíster - 1 Pza.	■	■	■		
	◆ ◇ 011225102	420 Hz	111 dB (A)	12 V	1 x 42 W		Caja - 1 Pza.	■	■	■		
S92 	◇ 011225871	335 / 435 Hz	113 db (A)	12 V	2 x 60 W	9.2 cm 9.2 x 5.6 cm	Caja - 2 Pzas.	■	■	■		
	◇ 012588071	435 Hz	113 db (A)	12 V	1 x 60 W		Blíster - 1 Pza.	■	■	■		
	◇ 002768821	335 / 435 Hz	113 db (A)	24 V	2 x 72 W		Caja - 2 Pzas.	■	■	■		
	◆ ◇ 012588141	335 Hz	113 db (A)	12 V	1 x 60 W		Blíster - 1 Pza.	■	■	■		
M26 	◇ 002952811	400 Hz	115 db (A)	12 V	1 x 66 W	9.7 cm 5.4 x 12.2 cm	Caja - 1 Pza.		■	■		
	◆ ◇ 002952861	335 Hz	115 db (A)	12 V	1 x 66 W		Caja - 1 Pza.		■	■		
	◆ ◇ 006958611	335 Hz	115 db (A)	12 V	1 x 66 W		Caja - 1 Pza. (negro)		■	■		
B36 	◇ 002768082	335 Hz	116 db (A)	12 V	1 x 72 W	11.2 cm 5.3 x 12.9 cm	Caja - 1 Pza.		■	■		
	◇ 002768551	400 Hz	116 db (A)	12 V	1 x 72 W		Caja - 1 Pza.		■	■		
	◇ 002768382	335 Hz	116 db (A)	24 V	1 x 72 W		Caja - 1 Pza.		■	■		
	◇ 002768431	400 Hz	116 db (A)	24 V	1 x 72 W		Caja - 1 Pza.		■	■		
M26S 	922000731	350 / 415 Hz	115 db (A)	12 V	2 x 42 W	10.8 cm 6.65 x 12.2 cm	Caja - 2 Pzas.		■	■	■	■
B133 	◇ 003399801	300 / 500 Hz	118 db (A)	12 V	2 x 66 W	12.3 cm 8.5 x 12.5 cm	Caja - 2 Pzas.		■	■	■	■
	◇ 003399803	300 / 500 Hz	118 db (A)	12 V	2 x 66 W		Caja - 2 Pzas. + Relevador		■	■	■	■
	◇ H31631021	500 Hz	118 db (A)	12 V	1 x 66 W		Caja - 1 Pza.		■	■	■	■
B133 	◇ 003399101	375 / 500 Hz	118 db (A)	24 V	2 x 84 W	12.3 cm 8.5 x 12.5 cm	Caja- 2 Pzas.		■	■	■	■
	◆ ◇ 003399061	375 Hz	118 dB (A)	24 V	1 x 84 W		Caja - 1 Pza.		■	■	■	■
	◆ ◇ 003399071	500 Hz	118 dB (A)	24 V	1 x 84 W		Caja - 1 Pza.		■	■	■	■
DL50 	◇ 004811001	310 Hz	114 dB (A)	12 V	1 x 72 W	13 cm 6.1 x 14.3 cm	Caja - 1 Pza.			■	■	■
	◇ 004811011	380 Hz	114 dB (A)	12 V	1 x 72 W		Caja - 1 Pza.			■	■	■
	◆ ◇ 004811021	310 Hz	114 dB (A)	24 V	1 x 84 W		Caja - 1 Pza.			■	■	■
	◆ ◇ 004811031	380 Hz	114 dB (A)	24 V	1 x 84 W		Caja - 1 Pza.			■	■	■
TC16 	◇ 011225831	400 / 500 Hz	113 dB (A)	12 V	2 x 72 W	8.6 cm 8.6 x 10.9 cm	Caja - 2 Pzas.	■	■	■		
	◇ 012010971	400 / 500 Hz	113 dB (A)	12 V	2 x 72 W		Blíster- 2 Pzas.	■	■	■		

Serie											
	No. de Parte	Frecuencia	Nivel de Intensidad	Voltaje	Consumo de energía	Diametro / Medidas	Empaque Contenido				
<b>TE16</b> 	◇ 012010981	400 / 500 Hz	110 db (A)	12 V	2 x 72 W	8.1 cm 8.1 x 10.9 cm	Caja - 2 Pzas. + Relevador	■	■	■	
	◆ 007424801	400 / 500 Hz	110 db (A)	12 V	2 x 72 W		Caja - 2 Pzas. + Relevador	■	■	■	
	◇ 012010851	400 / 500 Hz	110 db (A)	12 V	2 x 72 W		Caja - 2 Pzas.	■	■	■	
	◆ 007424811	400 / 500 Hz	110 db (A)	12 V	2 x 72 W		Caja - 2 Pzas.	■	■	■	
	◇ 012010801	400 / 500 Hz	110 db (A)	12 V	2 x 72 W		Caja - 2 Pzas.	■	■	■	
	◇ 012010821	400 / 500 Hz	110 db (A)	12 V	2 x 72 W		Caja - 2 Pzas.	■	■	■	
	◇ 007424001	400 Hz	110 db (A)	12 V	1 x 72 W		Caja - 1 Pzas..	■	■	■	
	◇ 007424011	400 Hz	110 db (A)	12 V	1 x 72 W		Caja - 1 Pzas.	■	■	■	
<b>TC16S</b>  <div style="background-color: red; color: white; padding: 2px; font-size: 8px;">Aplicaciones específicas</div>	◇ 011225841	400 / 500 Hz	113 db (A)	12 V	2 x 72 W	8.6 cm 8.6 x 10.9 cm	Caja - 2 Pzas.			Audi, Seat VW	
	◇ 012010881	400 / 500 Hz	113 db (A)	12 V	2 x 72 W		Caja - 2 Pzas.			BMW	
	◇ 011225921	400 / 500 Hz	113 db (A)	12 V	2 x 72 W		Caja - 2 Pzas.			Ford	
	◇ 012010911	400 / 500 Hz	113 db (A)	12 V	2 x 72 W		Caja - 2 Pzas.			Honda	
	◇ 011225901	400 / 500 Hz	113 db (A)	12 V	2 x 72 W		Caja - 2 Pzas.			Hyundai	
	◇ 012010891	400 / 500 Hz	113 db (A)	12 V	2 x 72 W		Caja - 2 Pzas.			Peugeot	
	◇ 012010901	400 / 500 Hz	113 db (A)	12 V	2 x 72 W		Caja - 2 Pzas.			Toyota	
	◇ 011225851	400 / 500 Hz	113 db (A)	12 V	2 x 72 W		Caja - 2 Pzas.			VW	
<b>TE20C</b> 	◇ 007728883	410 / 510 Hz	112 db (A)	12 V	2 x 60 W	8.6 cm 9.1 x 9.7 cm	Caja - 2 Pzas.	■	■	■	■
<b>TE20</b> 	◇ 940800821	410 / 510 Hz	110 db (A)	24 V	2 x 72 W	8.6 cm 9.1 x 9.7 x 8.7	Caja - 1 Pza				■
<b>Trompeta Highway</b> 	005411001	300 - 350 Hz	118 dB (A)	24 V	0 - 20 W	8 cm 7.8 x 16 x 41.5	Caja - 1 Pza.				■
<b>Trompeta Aire comp.</b> 	004206041	400 Hz	118 dB (A)	12 V	35 W	11.9 cm 9.7 x 9.7 x 31.1	Caja - 1 Pza.				■
	004206011	400 Hz	118 dB (A)	24 V	50 W		Caja - 1 Pza.				■
<b>Trompeta Doble tono</b> 	003001651	780 / 840 Hz	118 dB (A)	12 V	240 W	16.3 cm 21.2 cm (longitudes)	Blíster - 1 Set.			■	■
	003001661	780 / 840 Hz	118 dB (A)	24 V	240 W		Blíster - 1 Set.			■	■
<b>Trompeta Triple tono</b> 	003001671	780/820/880	118 dB (A)	12 V	240 W	15.8 cm 16.6 cm 21.7 cm (longitudes)	Blíster - 1 Set.			■	■
	◇ 003001681	630/795/840	118 dB (A)	12 V	240 W		Blíster - 1 Set.			■	■
<b>Trompeta Un tono</b> 	◇ 013410001	-	115 dB (A)	12 V	312 W	9.2 x 8.4 x 38.6	Blíster - 1 Set.				■
<b>Trompeta Tono Dual</b> 	◇ 013410051	-	125 dB (A)	12 V	41 W	40.2x9.6 x 15.6	Caja - 1 Pza.				■
	◇ 013410061	-	125 db (A)	24 V	77 W		Caja - 1 Pza.				■
<b>Corneta de Aire Comprimido Un tono</b> 	◇ 013410011	-	115 dB (A)	12 V 24 V	120 W	116x144x203	Caja - 1 Pza.				■
<b>Alarma de reversa</b> 	◇ 009148142	1200 Hz	115 dB (A)	9 - 28 V	5.5 W	10.1x3.9x6.5	Blíster - 1 Pza.			■	■
	◇ 009148141	1200 Hz	115 dB (A)	9 - 28 V	5.5 W		Caja - 1 Pza.			■	■
<b>Alarma de reversa</b> 	996139001	1200 Hz	87 dB (A)	12 - 36 V	0.59 A	18x78x102	Caja - 1 Pza.			■	■
	996139101	1300 Hz	107 dB (A)	12 - 36 V	0.4 A		Caja - 1 Pza.			■	■
	996139111	1250 Hz	112 dB (A)	12 - 36 V	0.4 A		Caja - 1 Pza.			■	■
<b>Alarma de reversa</b> 	◇ 009148001	1250 Hz	90 dB (A)	12 - 24 V	0.2 A	10.1 x 6 x 7.4	Caja - 1 Pza.			■	■
	◇ 009148011	1250 Hz	97 dB (A)	12 - 24 V	0.4 A		Caja - 1 Pza.			■	■
	◇ 009148021	1250 Hz	107 dB (A)	12 - 24 V	0.7 A		Caja - 1 Pza.			■	■

# Sistemas Acústicos de Advertencia

## Bocinas

### Serie S70M - Bocinas para Motocicletas



Carcasa y soporte negro, en metal galvanizado.  
 Nivel de intensidad acústica a 2 m de distancia: 108 dB(A).  
 Consumo de energía: 16 W.  
 Soporte en la bocina para tornillo M8.  
 Temperatura de operación: -20° C a 80° C (-4°F a 176°F)  
 Con conexiones planas de 6,3 mm, abierta, tipo cuchilla  
 Aprobación: ECE  
 Con junta de teflón como protección contra la humedad.



2 Piezas



1 Pieza

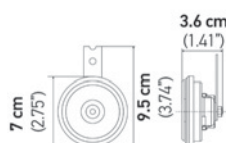

No. de Parte	Cantidad	Descripción
◇ 012588011	2 Pzas.	<b>Bocinas 12 V, 2 x 16 W, 380 / 480 Hz - Universal</b> Diámetro   Medidas: 7 cm   7 x 9.5 cm
◇ 012588061	1 Pza.	<b>Tono Alto - Blister plástico</b> <b>Bocina 12 V, 16 W, 480 Hz - Universal</b> Diámetro   Medidas: 7 cm   7 x 9.5 cm

### Serie S77 - Bocinas Compactas



Carcasa y soporte negro en metal galvanizado.  
 Nivel de intensidad acústica a 2 m de distancia: 111 dB(A).  
 Consumo de energía: 2 x 42 W  
 Soporte en la bocina para tornillo M8.  
 Temperatura de operación: -40° C a 90° C (-40°F a 194°F)  
 Con conexiones planas de 6,3 mm, abierta, tipo cuchilla  
 Con junta de teflón como protección contra la humedad.  
 Aprobación: ECE R28  
 Homologación: E1



No. de Parte	Cantidad	Descripción
◇ 011225802	2 Pzas.	<b>Bocinas 12 V, 2 x 42 W, 350/420 Hz - Universal</b> Diámetro   Medidas: 7.7 cm   4.7 x 10.5 cm
◇ 011225881	2 Pzas.	<b>Bocinas 12 V, 2 x 42 W, 350/420 Hz - TOYOTA</b> Diámetro   Medidas: 7.7 cm   4.7 x 10.5 cm Con conector específico para Toyota
◇ 011225891	2 Pzas.	<b>Bocinas 12 V, 2 x 42 W, 350/420 Hz - HONDA</b> Diámetro   Medidas: 7.7 cm   4.7 x 10.5 cm Con conector específico para Honda
◆◇ 011225101	1 Pza.	<b>Tono Alto - Blister plástico</b> <b>Bocina 12 V, 1 x 42 W, 420 Hz - Universal</b> Diámetro   Medidas: 7.7 cm   4.7 x 10.5 cm Presentación individual en blister <b>Nuevo</b>
◆◇ 011225102	1 Pza.	<b>Tono Alto - Caja</b> <b>Bocina 12 V, 1 x 42 W, 420 Hz - Universal</b> Diámetro   Medidas: 7.7 cm   4.7 x 10.5 cm Presentación individual en caja <b>Nuevo</b>



2 Piezas



1 Pieza



1 Pieza

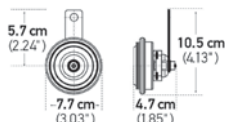

### Serie S92



Carcasa, diafragma y soporte negro, en metal galvanizado.  
 Nivel de intensidad acústica a 2 m de distancia: 113 dB(A).  
 Consumo de energía: 2 x 60 W @ 12 V | 2 x 72 W @ 24 V  
 Soporte en la bocina para tornillo M8.  
 Temperatura de operación: -20° C a 80° C (-4°F a 176°F).  
 Con conexiones planas de 6,3 mm, abierta, tipo cuchilla.  
 Con junta de teflón como protección contra la humedad.  
 Aprobación: CCC

No. de Parte	Cantidad	Descripción
◇ 011225871	2 Pzas.	<b>Bocinas 12 V, 2 x 60 W, 335/435 Hz - Universal</b> Diámetro   Medidas: 9.2 cm   9.2 x 5.6 cm
◇ 002768821	2 Pzas.	<b>Bocinas 24 V, 2 x 72 W, 335/435 Hz - Universal</b> Diámetro   Medidas: 9.2 cm   9.2 x 5.6 cm
◇ 012588071	1 Pza.	<b>Tono Alto - Blíster plástico</b> <b>Bocina 12 V, 1 x 60 W, 435 Hz - Universal</b> Diámetro   Medidas: 9.2 cm   9.2 x 5.6 cm
◆◇ 012588141	1 Pza.	<b>Tono Bajo - Blíster plástico</b> <b>Bocina 12 V, 1 x 60 W, 335 Hz - Universal</b> Diámetro   Medidas: 9.2 cm   9.2 x 5.6 cm



2 Pieza



1 Pieza

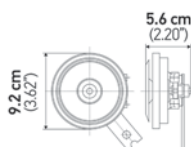

### Serie M26

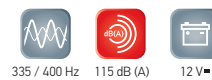

002952811 / 002952861



006958611



1 Pieza

Carcasa y soporte en metal galvanizado, diafragma negro  
 Nivel de intensidad acústica a 2 m de distancia: 115 dB(A).  
 Consumo de energía: 66 W.  
 Soporte en la bocina para tornillo M8.  
 Temperatura de operación: -40° C a 90° C (-40°F a 194°F)  
 Con conexiones planas de 6,3 mm, abierta, tipo cuchilla  
 Sin protección contra la humedad.  
 Aprobación: ECE R28 y 5K4K  
 Homologación: E1 20011

No. de Parte	Cantidad	Descripción
002952811	1 Pza.	<b>Tono Alto - Caja (amarilla)</b> <b>Bocinas 12 V, 66 W, 400 Hz - Universal, plata</b> Diámetro   Medidas: 9.7 mm   5.4 x 12.2 cm
◆ 002952861	1 Pza.	<b>Tono Bajo - Caja (amarilla)</b> <b>Bocina 12 V, 66 W, 335 Hz - Universal, plata</b> Diámetro   Medidas: 9.7 mm   5.4 x 12.2 cm
◆◇ 006958611	1 Pza.	<b>Tono Bajo - Caja (amarilla)</b> <b>Bocina 12 V, 66 W, 335 Hz - Universal, negro</b> Diámetro   Medidas: 9.7 mm   5.4 x 12.2 cm

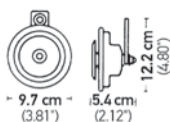

# Sistemas Acústicos de Advertencia

## Bocinas



### Serie B36

Carcasa y soporte en metal galvanizado, diafragma negro  
 Nivel de intensidad acústica a 2 m de distancia: 116 dB(A).  
 Consumo de energía: 72 W.  
 Soporte en la bocina para tornillo M8.  
 Temperatura de operación: -40° C a 90° C (-40°F a 194°F)  
 Con conexiones planas de 6,3 mm, abierta, tipo cuchilla  
 Aprobación: ECE R28  
 Homologación: E1 20024



335 / 400 Hz



116 dB(A)



12 V  
24 V



11.2 cm  
(4.40")



72 W



ECE R28

No. de Parte	Cantidad	Descripción
002768082	1 Pza.	<b>Tono Bajo</b> <b>Bocina 12 V, 72 W, 335 Hz - Universal</b> Diámetro   Medidas: 11.2 cm   5.3 x 12.9 cm
002768551	1 Pza.	<b>Tono Alto</b> <b>Bocina 12 V, 72 W, 400 Hz - Universal</b> Diámetro   Medidas: 11.2 cm   5.3 x 12.9 cm
002768382	1 Pza.	<b>Tono Bajo - 24 V</b> <b>Bocina 24 V, 72 W, 335 Hz - Universal</b> Diámetro   Medidas: 11.2 cm   5.3 x 12.9 cm
002768431	1 Pza.	<b>Tono Alto - 24 V</b> <b>Bocina 24 V, 72 W, 400 Hz - Universal</b> Diámetro   Medidas: 11.2 cm   5.3 x 12.9 cm



1 Pieza

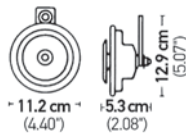

### Serie M26S - Set de Bocinas

Carcasa y soporte negro, rejilla protectora amarilla y diafragma azul en metal galvanizado.  
 Nivel de intensidad acústica a 2 m de distancia: 115 dB(A).  
 Consumo de energía: 2 x 42 W.  
 Soporte en la bocina para tornillo M8.  
 Temperatura de operación: -40° C a 90° C (-40°F a 194°F)  
 Con conexiones planas de 6,3 mm, abierta, tipo cuchilla  
 Sin protección contra la humedad.  
 Aprobación: ECE R28 y 5K4K  
 Homologación: E4 165



350 / 415 Hz



115 dB(A)



12 V



10.8 cm  
(4.25")



2 x 42 W



ECE R28

No. de Parte	Cantidad	Descripción
922000731	2 Pzas.	<b>Bocinas 12 V, 2 x 42 W, 350 / 415 Hz - Universal</b> Diámetro   Medidas: 10.8 cm   6.65 x 12.2 cm

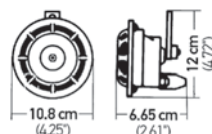



2 Piezas  
1 Relevador



2 Piezas  
1 Relevador



1 Pieza

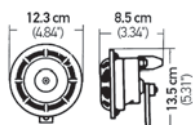

### Serie B133 - Bocinas Súpertono Con relevador 12V



Radiación sonora extremadamente concentrada y gran alcance. Particularmente adecuada para el tráfico en autopistas.



Carcasa, diafragma y soporte negro, rejilla protectora roja, en metal galvanizado.  
Nivel de intensidad acústica a 2 m de distancia: 118 dB(A).  
Consumo de energía: 2 x 66 W  
Soporte en la bocina para tornillo M8.  
Temperatura de operación: -40° C a 60° C (-40°F a 140°F)  
Con conexiones planas de 6,3 mm, abierta, tipo cuchilla  
Con junta de teflón como protección contra la humedad.  
Aprobación: ECE R28  
Homologación: E1 20033

No. de Parte	Cantidad	Descripción
◇◇ 003399803	2 Pzas.	<b>Blíster plástico</b> <b>Bocinas 12 V, 2 x 66 W, 300/500 Hz - Universal</b> Diámetro   Medidas: 12.3 cm   8.5 x 12.5 cm
	1 Pza.	Incluye relevador 12 V
◇ 003399801	2 Pzas.	<b>Caja</b> <b>Bocinas 12 V, 2 x 66 W, 300/500 Hz - Universal</b> Diámetro   Medidas: 12.3 cm   8.5 x 12.5 cm
	1 Pza.	Incluye relevador 12 V
◇◇ H31631021	1 Pza.	<b>Tono Alto - Caja (amarilla)</b> <b>Bocina 12 V, 1 x 66 W, 500 Hz - Universal</b> Diámetro   Medidas: 12.3 cm   8.5 x 12.5 cm



2 Piezas

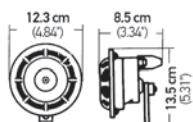

### Serie B133 - Set de Bocinas Súpertono



Para vehículos con prioridad de paso.



Carcasa, rejilla protectora y soporte negro, en metal galvanizado.  
Nivel de intensidad acústica a 2 m de distancia: 118 dB(A).  
Consumo de energía: 2 x 84 W @ 24 V  
Soporte en la bocina para tornillo M8.  
Temperatura de operación: -40° C a 75° C (-40°F a 167°F)  
Con conexiones planas de 6,3 mm, abierta, tipo cuchilla  
Con junta de teflón como protección contra la humedad.  
Aprobación: ECE R28  
Homologación: E1 0414

No. de Parte	Cantidad	Descripción
◇◇ 003399101	2 Pzas.	<b>Bocinas 24 V, 2 x 84 W, 375/500 Hz - Universal</b> Diámetro   Medidas: 12.3 mm   8.5 x 12.5 cm
◇ 003399061	1 Pza.	<b>Tono Bajo - Caja (amarilla)</b> <b>Bocinas 24 V, 1 x 84 W, 375 Hz - Universal</b> Diámetro   Medidas: 12.3 cm   8.5 x 12.5 cm
◇ 003399071	1 Pza.	<b>Tono Alto - Caja (amarilla)</b> <b>Bocinas 24 V, 1 x 84 W, 500 Hz - Universal</b> Diámetro   Medidas: 12.3 cm   8.5 x 12.5 cm

# Sistemas Acústicos de Advertencia

## Bocinas



### Serie DL50



Carcasa, rejilla y soporte negro en metal galvanizado.  
 Nivel de intensidad acústica a 2 m de distancia: 114 dB(A).  
 Consumo de energía: 72 W  
 Soporte en la bocina para tornillo M8.  
 Temperatura de operación: -20° C a 80° C (-5.8°F a 176°F)  
 Con conexiones planas de 6,3 mm, abierta, tipo cuchilla  
 Aprobación: ECE R28  
 Homologación: E12 01004



1 Pieza

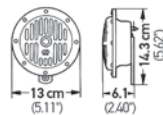

No. de Parte	Cantidad	Descripción
004811001	1 Pza.	<b>Tono Bajo</b> <b>Bocina 12 V, 72 W, 310 Hz - Universal</b> Diámetro   Medidas: 13 cm   6.1 x 14.3 cm
004811011	1 Pza.	<b>Tono Alto</b> <b>Bocina 12 V, 72 W, 380 Hz - Universal</b> Diámetro   Medidas: 13 cm   6.1 x 14.3 cm
◆ 004811021	1 Pza.	<b>Tono Bajo</b> <b>Bocina 24 V, 84 W, 310 Hz - Universal</b> Diámetro   Medidas: 13 cm   6.1 x 14.3 cm
◆ 004811031	1 Pza.	<b>Tono Alto</b> <b>Bocina 24 V, 84 W, 380 Hz - Universal</b> Diámetro   Medidas: 13 cm   6.1 x 14.3 cm



### Serie TC16



Carcasa de plástico ABS y soporte en metal galvanizado  
 Nivel de intensidad acústica a 2 m de distancia: 113 dB(A).  
 Consumo de energía: 2 x 72 W.  
 Soporte en la bocina para tornillo M8.  
 Temperatura de operación: -40° C a 80° C (-40°F a 176°F)  
 Con juntas de teflón como protección contra la humedad.  
 Aprobación: ECE R28, CCC



2 Piezas



2 Piezas

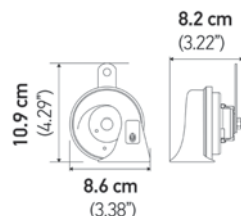

No. de Parte	Cantidad	Descripción
◆ 011225831	2 Pzas.	<b>Cornetas 12 V, 2 x 72 W, 400 / 500 Hz - Universal</b> Diámetro   Medidas: 8.6 cm   8.6 x 10.9 cm
◆ 012010971	2 Pzas.	<b>Blister plástico</b> <b>Corneta 12 V, 2 x 72 W, 400 / 500 Hz - Universal</b> Diámetro   Medidas: 8.6 cm   8.6 x 10.9 cm



# Sistemas Acústicos de Advertencia

## Bocinas / Cornetas



### Serie TE16 - Set de Cornetas Con relevador 12V

Carcasa de plástico ABS y soporte negro, en metal galvanizado.  
 Nivel de intensidad acústica a 2 m de distancia: 110 dB(A).  
 Consumo de energía: 2 x 72 W.  
 Soporte en la bocina para tornillo M8.  
 Temperatura de operación: -40° C a 80° C (-40°F a 176°F)  
 Con conexiones planas de 6,3 mm, abierta, tipo cuchilla  
 Aprobación: ECE R28  
 Homologación: E1 000209  
 Con junta de teflón como protección contra la humedad.  
 Incluye relevador 12 V



2 Piezas  
1 relevador

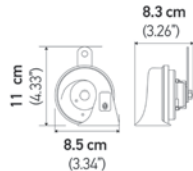

No. de Parte	Cantidad	Descripción
◇ 012010981	2 Pzas.	<b>Cornetas 12 V, 2 x 72 W, 400 / 500 Hz - Universal</b> Diámetro   Medidas: 8.1 cm   8 x 10.9 cm Cuerpo: Corneta roja
	1 Pza.	<b>Incluye relevador 12 V</b>
◆ 007424801	2 Pzas.	<b>Cornetas 12 V, 2 x 72 W, 400 / 500 Hz - Universal</b> Diámetro   Medidas: 8.1 cm   8 x 10.9 cm Cuerpo: Corneta roja
	1 Pza.	<b>Incluye relevador 12 V</b>



### Serie TE16 - Set de Cornetas

Carcasa de plástico ABS y soporte negro, en metal galvanizado.  
 Nivel de intensidad acústica a 2 m de distancia: 110 dB(A).  
 Consumo de energía: 2 x 72 W.  
 Soporte en la bocina para tornillo M8.  
 Temperatura de operación: -40° C a 80° C (-40°F a 176°F)  
 Con conexiones planas de 6,3 mm, abierta, tipo cuchilla  
 Aprobación: ECE R28  
 Homologación: E1 000209  
 Con junta de teflón como protección contra la humedad.



No. de Parte	Cantidad	Descripción
◇ 012010851	2 Pzas.	<b>Cornetas 12 V, 2 x 72 W, 400 / 500 Hz - Universal</b> Diámetro   Medidas: 8.1 cm   8 x 10.9 cm Cuerpo: Corneta roja
◆ 007424811	2 Pzas.	<b>Cornetas 12 V, 2 x 72 W, 400 / 500 Hz - Universal</b> Diámetro   Medidas: 8.1 cm   8 x 10.9 cm Cuerpo: Corneta roja
◇ 012010801	2 Pzas.	<b>Cornetas 12 V, 2 x 72 W, 400 / 500 Hz - Universal</b> Diámetro   Medidas: 8.1 cm   8 x 10.9 cm Cuerpo: Corneta azul
◇ 012010821	2 Pzas.	<b>Cornetas 12 V, 2 x 72 W, 400 / 500 Hz - Universal</b> Diámetro   Medidas: 8.1 cm   8 x 10.9 cm Cuerpo: Corneta amarilla
◆ 007424001	1 Pza.	<b>Tono Bajo - Caja individual</b> <b>Corneta 12 V, 1 x 72 W, 400 - Universal</b> Diámetro   Medidas: 8.1 cm   8 x 10.9 cm Cuerpo: Corneta roja
◆ 007424011	1 Pza.	<b>Tono Alto - Caja individual</b> <b>Corneta 12 V, 1 x 72 W, 500 - Universal</b> Diámetro   Medidas: 8.1 cm   8 x 10.9 cm Cuerpo: Corneta roja



1 Pieza



2 Piezas

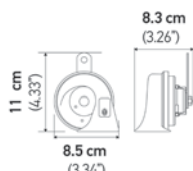

# Sistemas Acústicos de Advertencia

## Cornetas



### Serie TC16S - Conector Equipo Original

Carcasa de plástico ABS y soporte en metal galvanizado  
 Nivel de intensidad acústica a 2 m de distancia: 113 dB(A).  
 Consumo de energía: 2 x 72 W.  
 Soporte en la bocina para tornillo M8.  
 Temperatura de operación: -40° C a 80° C (-40°F a 176°F)  
 Con conexiones planas de 6,3 mm, abierta, tipo cuchilla  
 Con junta de teflón como protección contra la humedad.  
 Aprobación: ECE R28, CCC

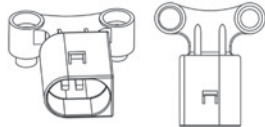

◇ 011225841 2 Pzas. **Cornetas 12 V, 2 x 72 W, 400 / 500 Hz - AUDI / VOLKSWAGEN**  
 Diámetro | Medidas: 8.6 cm | 8.6 x 10.9 cm  
 Con conector específico



◇ 012010881 2 Pzas. **Corneta 12 V, 2 x 72 W, 400 / 500 Hz - BMW / MINI**  
 Diámetro | Medidas: 8.6 cm | 8.6 x 10.9 cm  
 Con conector específico

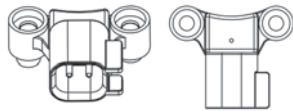

◇ 011225921 2 Pzas. **Corneta 12 V, 2 x 72 W, 400 / 500 Hz - FORD**  
 Diámetro | Medidas: 8.6 cm | 8.6 x 10.9 cm  
 Con conector específico

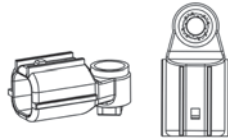

◇ 012010911 2 Pzas. **Corneta 12 V, 2 x 72 W, 400 / 500 Hz - HONDA**  
 Diámetro | Medidas: 8.6 cm | 8.6 x 10.9 cm  
 Con conector específico

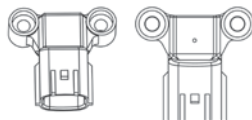

◇ 011225901 2 Pzas. **Corneta 12 V, 2 x 72 W, 400 / 500 Hz - HYUNDAI / KIA**  
 Diámetro | Medidas: 8.6 cm | 8.6 x 10.9 cm  
 Con conector específico

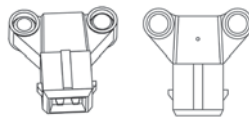

◇ 012010891 2 Pzas. **Corneta 12 V, 2 x 72 W, 400 / 500 Hz - PEUGEOT**  
 Diámetro | Medidas: 8.6 cm | 8.6 x 10.9 cm  
 Con conector específico

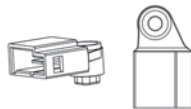

◇ 012010901 2 Pzas. **Corneta 12 V, 2 x 72 W, 400 / 500 Hz - TOYOTA**  
 Diámetro | Medidas: 8.6 cm | 8.6 x 10.9 cm  
 Con conector específico



◇ 011225851 2 Pzas. **Corneta 12 V, 2 x 72 W, 400 / 500 Hz - AUDI / VOLKSWAGEN**  
 Diámetro | Medidas: 8.6 cm | 8.6 x 10.9 cm  
 Con conector específico



2 Piezas

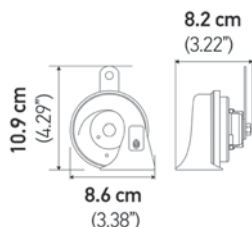

# Sistemas Acústicos de Advertencia

## Cornetas



**Edición especial**

Corneta cromada HELLA:  
Calidad hasta el último detalle



2 Piezas

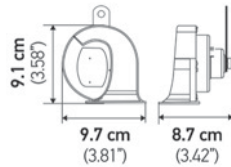

### Serie TE20C - Chrome



**Carcasa de plástico ABS cromada** y soporte en metal galvanizado.  
 Nivel de intensidad acústica a 2 m de distancia: 112 dB(A).  
 Consumo de energía: 2 x 60 W  
 Soporte en la bocina para tornillo M8.  
 Temperatura de operación: -40° C a 80° C (-40°F a 176°F).  
 Con conexiones planas de 6,3 mm, abierta, tipo cuchilla.  
 Con junta de teflón como protección contra la humedad.

No. de Parte	Cantidad	Descripción
◇ 007728883	2 Pzas.	<b>Cornetas 12 V, 2 x 60 W, 410 / 510 Hz - Universal</b> Diámetro   Medidas: 8.6 cm   9.1 x 9.7 x 8.7 cm Cuerpo: Corneta cromada



2 Piezas

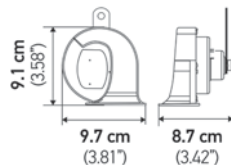

### Serie TE20 - Estilizada



Carcasa de plástico ABS y soporte en metal galvanizado.  
 Nivel de intensidad acústica a 2 m de distancia: 110 dB(A).  
 Consumo de energía: 2 x 72 W  
 Soporte en la bocina para tornillo M8.  
 Temperatura de operación: -40° C a 80° C (-40°F a 176°F).  
 Con conexiones planas de 6,3 mm, abierta, tipo cuchilla.  
 Con junta de teflón como protección contra la humedad.

No. de Parte	Cantidad	Descripción
◇ 940800821	2 Pzas.	<b>Cornetas 24 V, 2 x 72 W, 410 / 510 Hz - Universal</b> Diámetro   Medidas: 8.6 cm   9.1 x 9.7 x 8.7 cm Cuerpo: Corneta negra

# TROMPETAS DE AIRE COMPRIMIDO

Sonido eficiente

Las trompetas de aire comprimido HELLA producen un sonido penetrante y de largo alcance. Ideales para transportistas que necesitan ser escuchados en el tráfico.

Las trompetas HELLA cuentan con acabados en materiales duraderos, su sonido es penetrante, incluyen materiales de fijación, su diseño es llamativo además de ser resistentes a las inclemencias del tiempo



# Sistemas Acústicos de Advertencia

## Trompetas de aire comprimido

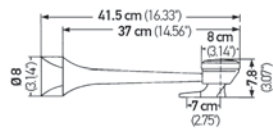

### Trompeta Highway

Para vehículos con sistema de frenos de aire comprimido.  
Tapa y trompeta cromadas, base en negro mate  
Operación neumática  
Nivel de intensidad acústica a 2 m de distancia: 118 dB(A).  
Consumo de energía: 0 - 20 W.  
Adecuada para empalme tubular de Ø 8 mm.  
2 agujeros para tornillos de fijación M10.  
Aprobación: ECE  
Rango de Presión: 4 - 8.3 bar



300 / 350 Hz



118 dB (A)



24 V



8 cm (máx.)  
(3.14\"/>



0 - 20 W



ECE R28

No. de Parte	Cantidad	Descripción
005411001	1 Pza.	<b>Trompeta de aire comprimido</b> <b>24 V, 0 -20 W, 300 - 350 Hz - Universal</b> Medidas: 7.8 x 16 x 41.5 cm Conector redondo Ø 8 mm

### Accesorios

El accionamiento de la bocina se puede llevar a cabo por tres modos distintos:

1



2



3



No. de Parte	Cantidad	Descripción
1	1 Set	<b>Montaje sobre el techo de la cabina.</b> Accionamiento tirando del cable de tracción revestido, de 120 cm de largo. Válvula de tracción.
2	1 Set	<b>Montaje en el suelo de la cabina.</b> Accionamiento con el pie. Válvula a pedal
3	1 Set	<b>Montaje en el compartimento del motor.</b> Accionamiento pulsando el botón de la bocina. Con conexiones planas de 6.3 mm, abierta. Energía absorbida: 20W. Válvula eléctrica, 24V



### Trompeta - Aire Comprimido

Para vehículos con sistema de frenos de aire comprimido.  
Nivel de intensidad acústica a 2 m de distancia: 118 dB(A).  
Consumo de energía: 35 W @ 12 V, 50 W @ 24V.  
Terminales tipo cuchilla plana de 6.3 mm.  
Carcasa robusta en zamac.  
Adecuada para empalme tubular de Ø 10 mm.  
Operación neumática, 2 agujeros para tornillos de fijación M10.  
Temperatura de operación: -40° C a 80° C (-40°F a 176°F)  
Aprobación: ECE  
Homologación: E1 20027  
Rango de Presión: 6 - 8.3 bar



400 Hz



118 dB (A)



12 V  
24 V



11.9 cm (máx.)  
(4.68\"/>



35 W @ 12 V  
50 W @ 24 V



ECE

No. de Parte	Cantidad	Descripción
004206041	1 Pza.	<b>Trompeta 12 V, 35 W, 400 Hz - Universal</b> Diámetro   Medidas: 11.9 cm   9.7 x 9 x 31.1 cm
004206011	1 Pza.	<b>Trompeta 24 V, 50 W, 400 Hz - Universal</b> Diámetro   Medidas: 11.9 cm   9.7 x 9 x 31.1 cm

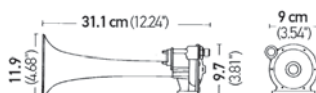

1 Pieza

# Sistemas Acústicos de Advertencia

## Trompetas de aire comprimido

### Set de Trompetas Eléctricas - Tono Dual



1 Pieza  
1 relevador

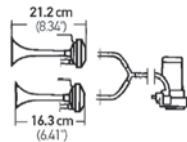

### Set de Trompetas Eléctricas - Tono Dual

Trompetas de aire comprimido con cuerpo de plástico ABS y soporte en metal galvanizado  
 Nivel de intensidad acústica a 2 m de distancia: 118 dB(A).  
 Consumo de energía: 240 W.  
 Soporte de montaje incluido  
 Temperatura de operación: -40° C a 80° C (-40°F a 176°F)  
 Aprobación: ECE  
 Homologación: E9 6045



No. de Parte	Cantidad	Descripción
003001651	1 Set	<b>2 Trompetas eléctricas neumáticas - Blíster plástico 12 V, 240 W, 780 / 840 Hz - Universal</b> Longitud de cornetas: 16.3 cm   21.2 cm Incluye compresor, tubos de presión, pieza bifurcada medios de fijación y relevador 12 V
003001661	1 Set	<b>2 Trompetas eléctricas neumáticas - Blíster plástico 24 V, 240 W, 780 / 840 Hz - Universal</b> Longitud de cornetas: 16.3 mm   21.2 cm Incluye compresor, tubos de presión, pieza bifurcada medios de fijación y relevador 24 V

### Set de Trompetas Eléctricas - Triple Tono



1 Pieza  
1 relevador

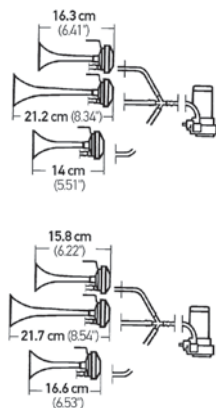

### Set de Trompetas Eléctricas - Triple Tono

Trompetas de aire comprimido con cuerpo de plástico ABS y soporte en metal galvanizado  
 Nivel de intensidad acústica a 2 m de distancia: 118 dB(A).  
 Consumo de energía: 240 W.  
 Soporte de montaje incluido  
 Temperatura de operación: -40° C a 80° C (-40°F a 176°F)  
 Aprobación: ECE  
 Homologación: E9 6045

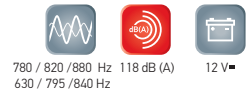

No. de Parte	Cantidad	Descripción
003001671	1 Set	<b>3 Trompetas eléctricas neumáticas - Blíster plástico 12 V, 240 W, 780 / 820 / 880 Hz - Universal</b> Longitud de cornetas: 14 cm   16.3 cm   21.2 cm Incluye compresor, tubos de presión, pieza bifurcada medios de fijación y relevador 12 V
◇ 003001681	1 Set	<b>Tono Melódico</b> <b>3 Trompetas eléctricas neumáticas - Blíster plástico 12 V, 240 W, 630 / 795 / 840 Hz - Universal</b> Longitud de cornetas: 15.8 cm   16.6 cm   21.7 cm Incluye compresor, tubos de presión, pieza bifurcada medios de fijación y relevador 12 V

# Sistemas Acústicos de Advertencia

## Trompetas de aire comprimido

### Trompeta Compacta de Aire Comprimido



### Trompeta Compacta de Aire Comprimido

Operación neumática  
 Nivel de intensidad acústica a 2 m de distancia: 115 dB(A).  
 Consumo de energía: 312 W.  
 Carcasa robusta.  
 Con conexiones planas de 6,3 mm, abierta, tipo cuchilla  
 2 agujeros para tornillos de fijación M10.  
 Rango de Presión: 0.98 bar



No. de Parte	Cantidad	Descripción
◇ 013410001	1 Set	<b>Trompeta compacta de aire comprimido - Blíster plástico 12 V, 312 W - Universal</b> Medidas: 9.2 x 8.4 x 38.6 cm Incluye compresor, tubos de presión, medios de fijación y relevador 12 V

### Trompeta de Aire Comprimido - Tono Dual

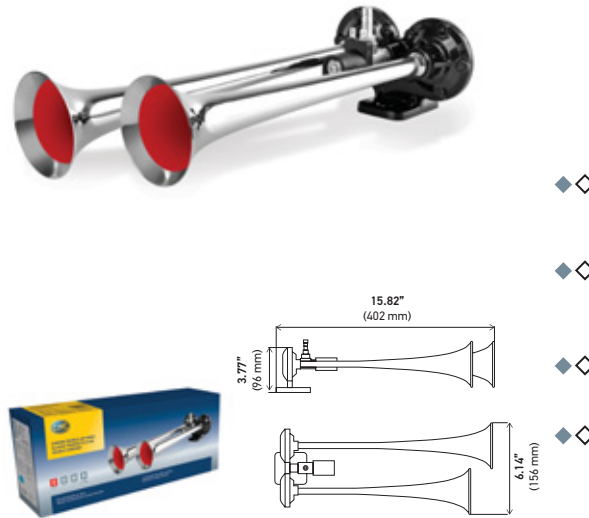

### Trompeta - Aire Comprimido

Para vehículos con sistema de frenos de aire comprimido.  
 Nivel de intensidad acústica a 2 m de distancia: 125 dB(A).  
 Carcasa robusta.  
 Con conexiones planas de 6,3 mm, abierta, tipo cuchilla  
 Rango de Presión: 6 - 8 bar (87 - 116 PSI)



No. de Parte	Cantidad	Descripción
◆◇ 013410051	1 Pza.	<b>Trompeta de aire comprimido - Caja 12 V, 41 W - Universal</b> Medidas: 40.2 x 9.6 x 15.6 cm
◆◇ 013410061	1 Pza.	<b>Trompeta de aire comprimido - Caja 24 V, 77 W - Universal</b> Medidas: 40.2 x 9.6 x 15.6 cm
◆◇ 715991031	1 Set	<b>Solenoide de repuesto para trompeta de aire - 12 V</b>
◆◇ 715991041	1 Set	<b>Solenoide de repuesto para trompeta de aire - 24 V</b>

### Corneta de Aire Comprimido - Un sólo tono



### Corneta de Aire Comprimido - Un sólo tono

Para vehículos con sistema de frenos de aire comprimido.  
 Con trompeta curvada. Operación neumática  
 Nivel de intensidad acústica a 2 m de distancia: 115 dB(A).  
 Consumo de energía: 120 W.  
 Carcasa robusta en zamac.  
 Adecuada para empalme tubular de Ø 8 mm. 2 agujeros para tornillos de fijación M10.  
 Rango de Presión: 5.88 bar



No. de Parte	Cantidad	Descripción
◇ 013410011	1 Pza.	<b>Corneta de aire comprimido- Un sólo tono, caja 12 - 24 V, 120 W - Universal</b> Medidas: 11.6 x 14.4 x 20.3 cm



# ALARMAS DE REVERSA HELLA

Seguridad ante todo



En algunos países, las regulaciones exigen la instalación de una alarma de reversa cuando los vehículos de motor tengan la vista obstruida hacia la parte posterior. El vehículo debe contar con una alarma de reversa audible por encima del nivel de ruido circundante. A menos que, el vehículo sea respaldado cuando un observador señala que es seguro hacerlo.

Todas las máquinas bidireccionales, tales como rodillos, compactadores, cargadores frontales, topadoras y equipo similar, deberán estar equipadas con una alarma de reversa, que se diferenciará del nivel de ruido circundante y que se operará según sea necesario cuando la máquina esté en movimiento cualquier dirección. La alarma de reversa tiene que ser mantenida en condiciones operativas. Muchas de las regulaciones exigen un nivel de sonido superior a los 90 dB.





# Sistemas Acústicos de Advertencia

## Alarmas de Reversa



### Alarma de reversa



Carcasa de plástico negro.  
 Con soporte integrado para montaje universal.  
 Se genera el nivel de intensidad sonora por la electrónica de cuerpos sólidos.  
 Nivel de intensidad acústica a 2 m de distancia: 110 dB(A).  
 Multivoltaje: 9 V - 48 V  
 Corriente continua nominal: 0.1 - 0.6 A  
 Temperatura de servicio: -40 °C a +85 °C.  
 Clase de protección: IP67 (Resistente a las inmersiones en agua)



No. de Parte	Cantidad	Descripción
◆◇ 009148142	1 Pza.	Alarma de reversa - Blíster plástico <b>Multivoltaje: 9 - 48 V - Universal</b> Clase de protección: IP67K Medidas: 10.1 x 3.9 x 6.5 cm <span style="float: right; background-color: red; color: white; padding: 2px 5px;">Nuevo</span>
◇ 009148141	1 Pza.	Alarma de reversa - Caja <b>Multivoltaje: 9 - 48 V - Universal</b> Clase de protección: IP67K Medidas: 10.1 x 3.9 x 6.5 cm



1 Pieza



1 Pieza

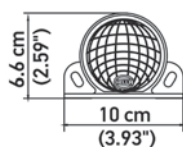

Pregunte a su representante de ventas por disponibilidad de producto en su región



# Sistemas Acústicos de Advertencia

## Alarma de reversa



1 Pieza

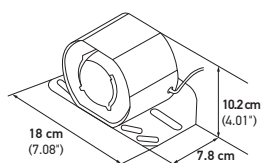

### Alarma de reversa



Carcasa de acero negro.  
 Con soporte integrado para montaje universal.  
 Se genera el nivel de intensidad sonora por la electrónica de cuerpo sólidos.  
 Homologada contra la tolerancia electromagnética y según SAE.  
 Con protección contra la polaridad inversa y puntas de tensión.  
 Temperatura de servicio: -40 °C a +85 °C.  
 60 señales por minuto.  
 Clase de protección: IP5K9K, CE, SAE J994, E11.



1200 Hz 87 - 112 dB(A) 12 - 36 V

No. de Parte	Cantidad	Descripción
996139001	1 Pza.	<b>Alarma de reversa. Con adaptación automática al entorno con nivel acústico variable.</b> La electrónica de cuerpo sólido se ajusta automáticamente en 5 dB(A) encima del nivel acústico del entorno. Con cable de conexión de 16 cm largo Tensión: 12V - 24V. Consumo de corriente: 0,59A - 0,71A. Nivel acústico: 87-112 dB(A) (1,2 m). Frecuencia: 1200 Hz ± 20%.
996139101	1 Pza.	<b>Alarma de reversa. Con cable de conexión de 16 cm de largo</b> Tensión: 12V - 36V. Consumo de corriente: 0,4A. Nivel acústico: 107 dB(A) (1,2 m). Frecuencia: 1300 Hz ± 20%.
996139111	1 Pza.	<b>Alarma de reversa. Con cable de conexión de 16 cm de largo</b> Tensión: 12V - 36V. Consumo de corriente: 0,4A. Nivel acústico: 112 dB(A) (1,2 m). Frecuencia: 1250 Hz ± 20%.



1 Pieza

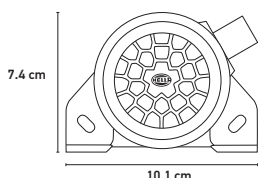

### Alarma de reversa



Carcasa de plástico negro.  
 Con soporte integrado para montaje universal.  
 Se genera el nivel de intensidad sonora por la electrónica de cuerpos sólidos.  
 Homologada contra la tolerancia electromagnética y según SAE.  
 Con protección contra la polaridad inversa y puntas de tensión.  
 La carcasa blindada en EPÓXIDO.  
 Temperatura de servicio: -40 °C a +85 °C.  
 Frecuencia: 60 señales por minuto; 1250 Hz ± 20%.



1200 - 1300Hz 90 - 107 dB(A) 12 - 24 V

No. de Parte	Cantidad	Descripción
◆ 009148001	1 Pza.	<b>Alarma de reversa.</b> Tensión: 12V - 24V. Consumo de corriente: 0,1A - 0,2A. Nivel acústico: 90 dB(A) (1,2 m), con enchufe AMP integrado.
◆ 009148011	1 Pza.	<b>Alarma de reversa.</b> Tensión: 12V - 24V. Consumo de corriente: 0,3A - 0,4A. Nivel acústico: 97 dB(A) (1,2 m), con enchufe AMP integrado.
◆ 009148021	1 Pza.	<b>Alarma de reversa.</b> Tensión: 12V - 24V. Consumo de corriente: 0,6A - 0,7A. Nivel acústico: 107 dB(A) (1,2 m), con enchufe AMP integrado.

# Sistemas Acústicos de Advertencia

## Exhibidores



El exhibidor y su contenido pueden cambiar sin previo aviso.

Advertencia: El alto nivel de sonido producido por las bocinas y/o cornetas puede ocasionar molestias y/o daños en los oídos, tome sus precauciones.

### Exhibidor de Bocinas y Cornetas

Incluye fuente de poder, interruptores y conexiones

Incluye las bocinas/cornetas:

007728883 - Set de bocinas cromadas

011225831 - Set de cornetas TC16

012010851 - Set de cornetas TE16

011225871 - Set de bocinas S92

011225802 - Set de bocinas S77

012588011 - Set de bocinas para motocicletas

No. de Parte	Cantidad	Descripción
H05208041	1 Pza.	Exhibidor de bocinas y cornetas

**¡Disponible  
ahora!**

# Sistemas Acústicos de Advertencia

## Cruce de Referencias

No. de Parte HELLA	No. de Referencia OE	Aplicaciones	Página
011225841	4L0951223A	A3   A4   A4 Quattro   A5   A6   A6 Quattro   EOS   Golf   GTI   Jetta   Passat   Passat CC   Q7   R32   R8   Rabbit   S4   S5   S6   Tiguan   Touareg   TT   TT Quattro	19
	4L0951221A		
	8H0951221		
	8H0951223		
	4F0951223A		
	4F0951221A		
	8K0951221		
8T0951223			
011225851	3B0951223	A4   A4 Quattro   A6 Quattro   S4   S6   Beetle   Cabrio Eurovan   Golf   Jetta   Passat	19
	8D0951223A		
	8D0951221A		
	3B0951221		
011225901	96610-2H000	Accent   Azera   Elantra   Entourage   Optima   Rio   Rio 5   Rando   Sante Fe   Sonata   Sorento   Spectra   Sportage   Tiburon   Tucson   Veracruz	19
	96610-3L000		
	96620-1G000		
	96620-3L000		
	96620-3K000		
	96610-3Q000		
	96610-2C001		
	96611-4D000		
	96621-4D000		
	96611-2B200		
	96610-2E000		
	96620-2E000		
	96611-3J100		
	96621-3J100		
	96610-2G100		
	96620-2G100		
	96620-1G010		
96620-1J900			
96610-1D000			
96620-1D000			
011225921	9S4Z-13832-A	Aviator   Crown Victoria   Expedition   Explorer   Focus   Fusion   Grand Marquis   LS   Mountaineer   Ranger   Sable   Taurus   Thunderbird   Town Car   F150   F250   F350   E150   E250   E350   Freestyle   Escape	19
	AW1Z-13832-A		
	2L3Z-13832-AA		
	4L3Z-13832-BA		
012010881	61337159420	323i   328i   328Xi   335D   335i   335Xi   525i   525xi   528i   530i   530Xi   545i   550i   645Ci   650i   745i   750i   760i   Alpina B7   Cooper   M3   Phantom   X1   X5	19
	61337159421		
	61330432232		
	61330432230		
	61331490222		
	61337193996		
	61331490223		
61337193997			
012010901	86520-AA010	4runner   Avalon   Camry   Corolla   FJ Cruiser   Highlander   Land Cruiser   Matrix   Prius   Prius   Venza	19
	86510-AA010		
	86520-28180		
	86510-28130		
	86520-01050		
	86510-60240		
86520-47010			
011225881	8656033010	4runner   Avalon   Camry   Corolla   FJ Cruiser   Highlander   Land Cruiser   Matrix   Prius   Prius   Venza	19
012010911	38150-TA0-A01	Accord   Civic   Element   Fit   Odyssey   Pilot   Ridgeline   S2000	19
	38100-STK-A02		
	38100-SNA-K02		
	38150-S2A-A02		
	38100-S2A-A02		
	38150-SWA-A02		
	38100-SWA-A02		
	38100-SCV-305		
	38100-SHJ-A02		
	38150-SHJ-A02		
	38150-S9V-A12		
	38100-S9V-A12		

### INSTRUCCIONES DE INSTALACIÓN

- 1) Antes de la instalación, asegúrese de desconectar la batería.
- 2) Seleccione un lugar de montaje con suficiente espacio alrededor de las bocinas/cornetas y otras piezas del automóvil y alejadas de las salpicaduras de agua.
- 3) NO remueva, ajuste o altere el soporte o la tuerca. Se altera las propiedades electromecánicas y dará lugar a la pérdida del rendimiento.
- 4) Monte las bocinas/cornetas a un soporte firme.
- 5) Utilice un cable de calibre adecuado para el montaje de la bocina/cornetas teniendo en cuenta la potencia del conjunto de bocinas / cornetas.

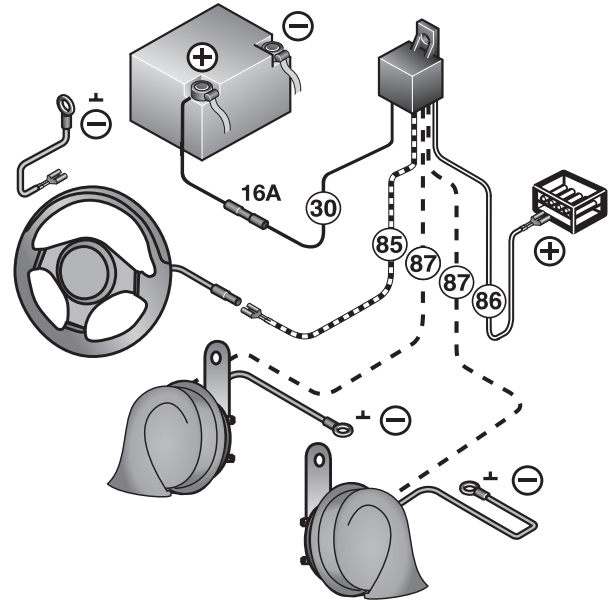

#### Ejemplo de conexión.



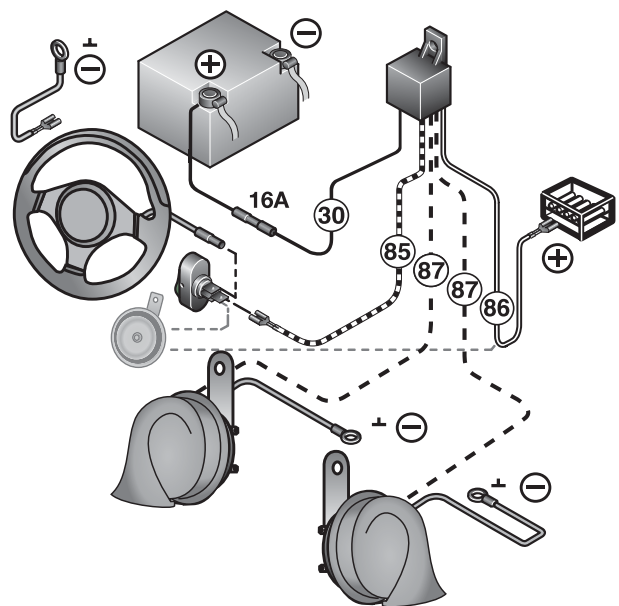







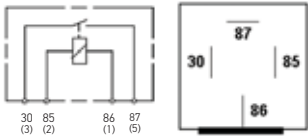

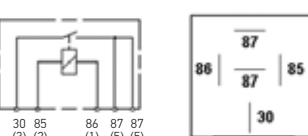
¡Puede diferir de la conexión en el vehículo!

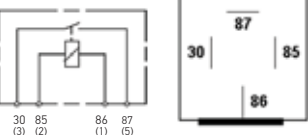

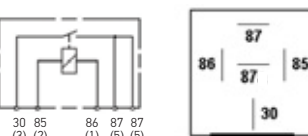
Instalación con interruptor

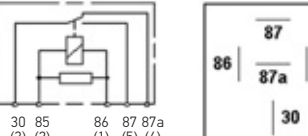

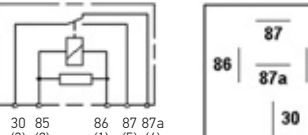

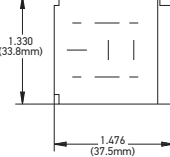

# Sistemas Acústicos de Advertencia

## Accesorios

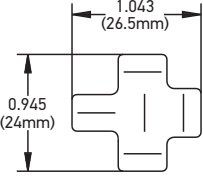
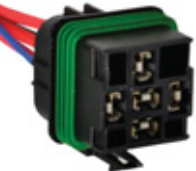
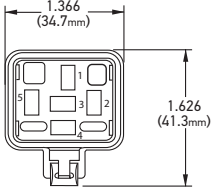
Imagen del Producto / Dimensiones	Características	No. de Parte	Especificaciones Técnicas
	<b>Mini Relevador ISO</b> 	<b>965400071</b> <b>Datos técnicos:</b>	Individual - Cantidad mínima de pedido: 1 Distribución de contactos alternativo Soporte de montaje Voltaje nominal: 12 V Corriente continua nominal: 30 A a 85°C Forma de contacto: 1 Forma A / SPST N/A
	<b>Mini Relevador ISO</b> 	<b>933791121</b> <b>Datos técnicos:</b>	Individual - Cantidad mínima de pedido: 1 Soporte de montaje Salida dual (2 x Terminal 87) Voltaje nominal: 12 V Corriente continua nominal: 40 A a 85°C Forma de contacto: 1 Forma A / SPST N/A (2 x Terminal 87)
	<b>Mini Relevador ISO</b> 	<b>965400101</b> <b>Datos técnicos:</b>	Individual - Cantidad mínima de pedido: 1 Distribución de contactos alternativo Soporte de montaje Voltaje nominal: 24 V Corriente continua nominal: 30 A a 85°C Forma de contacto: 1 Forma A / SPST N/A
	<b>Mini Relevador ISO</b> 	<b>933791131</b> <b>Datos técnicos:</b>	Individual - Cantidad mínima de pedido: 1 Soporte de montaje Salida dual (2 x Terminal 87) Voltaje nominal: 24 V Corriente continua nominal: 20A a 85°C Forma de contacto: 1 Forma A / SPST N/A (2 x Terminal 87)
	<b>Mini Relevador ISO</b> 	◆ 007794301 ◆ 93332031 <b>Datos técnicos:</b>	Individual - Cantidad mínima de pedido: 1 Individual - Cantidad mínima de pedido: 1 Voltaje Nominal: 12V Corriente continua nominal: N/A 40A   N/C 20A a 85°C Forma de contacto: 1 Forma C / SPDT
	<b>Mini Relevador ISO</b> 	<b>93332201</b> <b>Datos técnicos:</b>	Individual - Cantidad mínima de pedido: 1 Resistencia de supresión de la bobina Cubierta resistente a la intemperie Voltaje Nominal: 24 V Corriente continua nominal: N/A 20 A   N/C 10 A a 85°C Forma de contacto: 1 Forma C / SPDT
	<b>Base de enchufe Mini</b> 	<b>003526001</b> <b>003526002</b> • Base de enchufe Mini • 5 - 9 terminales • Con soporte de montaje	Cantidad: 5 pieza Cantidad: 50 piezas

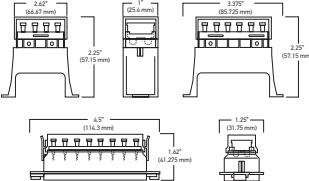
# Sistemas Acústicos de Advertencia

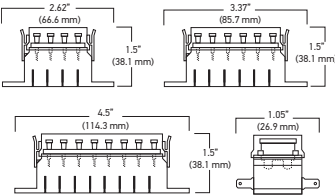
## Accesorios

Imagen del Producto / Dimensiones	Características	No. de Parte	Especificaciones Técnicas								
<p><b>Base conector de enchufe Mini ISO</b></p> 	<ul style="list-style-type: none"> <li>• Base conector de enchufe Mini ISO</li> <li>• Conector de arnés de cables</li> </ul> 	<ul style="list-style-type: none"> <li>◇ <b>H84989021</b></li> <li>◇ <b>H84989027</b></li> <li>◆ <b>715606001</b></li> </ul>	<table border="1"> <tr> <td>Cantidad: 1 pieza</td> </tr> <tr> <td>Cantidad: 50 piezas</td> </tr> <tr> <td>Cantidad: 50 piezas</td> </tr> </table>	Cantidad: 1 pieza	Cantidad: 50 piezas	Cantidad: 50 piezas					
Cantidad: 1 pieza											
Cantidad: 50 piezas											
Cantidad: 50 piezas											
<p><b>Base de enchufe Mini ISO</b></p> 	<ul style="list-style-type: none"> <li>• Base de enchufe Mini ISO</li> <li>• Conector de relevador resistente a la intemperie</li> <li>• Con cables de 12"</li> </ul> 	<ul style="list-style-type: none"> <li>◇ <b>H84709001</b></li> <li>◆ <b>745801001</b></li> </ul>	<table border="1"> <tr> <td>Cantidad: 1 pieza</td> </tr> <tr> <td>Cantidad: 1 pieza</td> </tr> </table>	Cantidad: 1 pieza	Cantidad: 1 pieza						
Cantidad: 1 pieza											
Cantidad: 1 pieza											
<p><b>Caja Portafusibles</b></p> 	<ul style="list-style-type: none"> <li>• Caja Portafusibles</li> <li>• Conexión por pestaña inferior</li> <li>• A prueba de salpicaduras</li> <li>• Cubierta de plástico con ajuste a presión</li> <li>• Sellado O-ring</li> <li>• Carga máxima: 20 A por circuito</li> <li>• Fusibles no incluidos</li> </ul> 	<ul style="list-style-type: none"> <li>◇ <b>H84960061</b></li> <li>◇ <b>H84960081</b></li> <li>◇ <b>H84960101</b></li> </ul>	<table border="1"> <tr> <td>Caja Portafusibles - 4 vías</td> </tr> <tr> <td>Caja Portafusibles - 6 vías</td> </tr> <tr> <td>Caja Portafusibles - 8 vías</td> </tr> </table>	Caja Portafusibles - 4 vías	Caja Portafusibles - 6 vías	Caja Portafusibles - 8 vías					
Caja Portafusibles - 4 vías											
Caja Portafusibles - 6 vías											
Caja Portafusibles - 8 vías											
<p><b>Caja Portafusibles Conexión lateral</b></p> 	<ul style="list-style-type: none"> <li>• Caja Portafusibles</li> <li>• Conexión lateral</li> <li>• A prueba de salpicaduras</li> <li>• Cubierta de plástico con ajuste a presión</li> <li>• Sellado O-ring</li> <li>• Carga máxima: 20 A por circuito</li> <li>• Fusibles no incluidos</li> </ul> 	<ul style="list-style-type: none"> <li>◇ <b>H84960071</b></li> <li>◇ <b>H84960091</b></li> <li>◇ <b>H84960111</b></li> </ul>	<table border="1"> <tr> <td>Caja Portafusibles - 4 vías, conexión lateral</td> </tr> <tr> <td>Caja Portafusibles - 6 vías, conexión lateral</td> </tr> <tr> <td>Caja Portafusibles - 8 vías, conexión lateral</td> </tr> </table>	Caja Portafusibles - 4 vías, conexión lateral	Caja Portafusibles - 6 vías, conexión lateral	Caja Portafusibles - 8 vías, conexión lateral					
Caja Portafusibles - 4 vías, conexión lateral											
Caja Portafusibles - 6 vías, conexión lateral											
Caja Portafusibles - 8 vías, conexión lateral											
<p><b>Terminales</b></p> 	<ul style="list-style-type: none"> <li>• Terminales hembra</li> <li>• Con seguro</li> </ul>	<table border="1"> <thead> <tr> <th>No. de Parte</th> <th>Cable AWG</th> <th>Tamaño de la terminal</th> <th>Cantidad por paquete</th> </tr> </thead> <tbody> <tr> <td><b>701235033</b></td> <td>14 - 16</td> <td>0.250" (6.3mm)</td> <td>100</td> </tr> </tbody> </table>	No. de Parte	Cable AWG	Tamaño de la terminal	Cantidad por paquete	<b>701235033</b>	14 - 16	0.250" (6.3mm)	100	
No. de Parte	Cable AWG	Tamaño de la terminal	Cantidad por paquete								
<b>701235033</b>	14 - 16	0.250" (6.3mm)	100								

# SERVICIOS DIGITALES

Esta página le explica cada uno de los servicios digitales que HELLA ofrece a los socios comerciales de la empresa, a los visitantes y a profesionales del taller. Así usted podrá navegar a las páginas correctas de acuerdo a las necesidades individuales de búsqueda, ya sea de equipo original ó de repuestos automotrices.

## PORTALES

Sitio en Internet + PDF's	<a href="http://www.hella.com/americas">www.hella.com/americas</a>
HELLA PAGID	<a href="http://www.hella-pagid.com">www.hella-pagid.com</a>
BEHR HELLA SERVICE	<a href="http://www.behrhellaservice.com">www.behrhellaservice.com</a>
HELLA MARINE	<a href="http://www.hellamining.com">www.hellamining.com</a>

## MICROSITOS

Luces auxiliares, bombillos, plumas limpiaparabrisas, DTRL, sistemas acústicos de advertencia, productos Optilux	<a href="http://www.myhellalights.com">www.myhellalights.com</a>
Faros de trabajo, relevadores, sistemas ópticos de advertencia	<a href="http://www.hellahd.com">www.hellahd.com</a>
Aplicaciones para plumas limpiaparabrisas	<a href="http://www.partcat.com/hella">www.partcat.com/hella</a>
Disco de freno de alto carbono (High Carbon Rotors)	<a href="http://www.highcarbonrotors.com">www.highcarbonrotors.com</a>
Aplicaciones para bombillos	<a href="http://www.partcat.com/hella">www.partcat.com/hella</a>
Configurador de faros 90 mm	<a href="http://www.hella.com/90mm-modules">www.hella.com/90mm-modules</a>
Eliver - simulador de luces auxiliares	<a href="http://www.hella.com/eliver">www.hella.com/eliver</a>
Accesorios	<a href="http://www.hella.com/tuning">www.hella.com/tuning</a>
Agricultura	<a href="http://www.hella.com/agro">www.hella.com/agro</a>
Autobuses	<a href="http://www.hella.com/bus">www.hella.com/bus</a>

## CATÁLOGO EN LÍNEA

Catálogo de partes universales	<a href="http://www.hella.com/upc">www.hella.com/upc</a>
Catálogo general mundial	<a href="http://www.hella.com/catalogue">www.hella.com/catalogue</a>
Partes para vehículos específicos	<a href="http://www.partcat.com/hella">www.partcat.com/hella</a>
Sistema de Frenos	<a href="http://www.brakeguide.com">www.brakeguide.com</a>

## APLICACIONES PARA TELÉFONOS INTELIGENTES Y TABLETS

[www.hella.com/apps](http://www.hella.com/apps)



Sistemas Acústicos de Advertencia



Luces Auxiliares



Faros de Trabajo



BrakeGuide



Compresores





[www.hella.com/apps](http://www.hella.com/apps)



#### MEDIOS SOCIALES

Facebook	<a href="http://www.facebook.com/hella.americias">www.facebook.com/hella.americias</a>
	<a href="http://www.facebook.com/hellamining">www.facebook.com/hellamining</a>
Facebook	<a href="http://www.facebook.com/hellamarine">www.facebook.com/hellamarine</a>
	<a href="http://www.facebook.com/hellapagid">www.facebook.com/hellapagid</a>
YouTube	<a href="http://www.youtube.com/myhellalights">www.youtube.com/myhellalights</a>

# CAPACITACIÓN TÉCNICA GRATUITA

## HELLA TECH WORLD

Prepare su taller mecánico automotriz para el futuro. En HELLA TECH WORLD encontrará todo nuestro conocimiento técnico de experto en los campos de iluminación, eléctricos, electrónicos, control térmico, sistemas de frenos y diagnóstico de vehículos, de forma interactiva y actualizada. Y lo mejor: todo este contenido está disponible 24/7 para usted y sus clientes de forma ¡GRATUITA Y COMPLETAMENTE EN ESPAÑOL!

¡Regístrese hoy y comience a adquirir los conocimientos que le dará una verdadera ventaja para ser más competitivo y obtener mayor éxito!

Visite:

[www.hella.com/techworld](http://www.hella.com/techworld)

**¡REGÍSTRESE HOY,  
ES TOTALMENTE GRATUITO!**



Escaneé el código QR desde su Smartphone o Tablet para ingresar.

**Algunas herramientas disponibles y muchos más:**



Herramienta Know-how



Información técnica

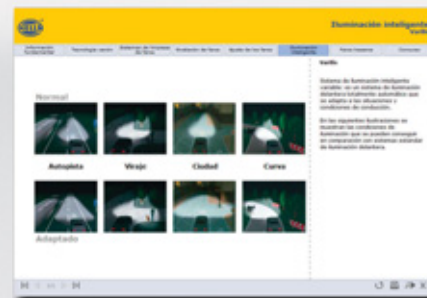

Entrenamiento en línea de HELLA



**HELLA, Inc.**

201 Kelly Drive  
Peachtree City, GA, 30269  
Tel.: +1 (877) 224-3552  
Fax: +1 (770) 631-7574  
[www.hella.com/americas](http://www.hella.com/americas)  
[www.myhellalights.com](http://www.myhellalights.com)

**HELLAMEX, S.A. de C.V.**

Carretera México-Querétaro km 30,  
Bodega 2-B,  
Col. San Martín Obispo Tepetlixpa,  
Cuautitlán Izcalli, C.P. 54763, Edo. de México.  
Tel. Ventas: +52 (55) 5321-1380  
Servicio Técnico: 01 800 221-0471  
[hellamex@hella.com](mailto:hellamex@hella.com)  
[www.hellamex.com](http://www.hellamex.com)

**HELLA do Brasil Automotive Ltda.**

Rua Bom Pastor, 2224 - 15º andar  
CEP.: 04203-002  
São Paulo, S.P. - Brasil  
Tel.: +55 (11) 2627-7800  
[info.brasil@hella.com](mailto:info.brasil@hella.com)  
[www.hella-brasil.com](http://www.hella-brasil.com)

© HELLA KGaA Hueck & Co. Lippstadt  
04.2017  
Impreso en EUA

